

e-BoX

# ... eine überraschende Alternative

Die elektrische Faber e-BoX Serie wurde speziell für nachhaltigkeitsbewusste Kaminliebhaber entwickelt, die nach einer hochwertigen und 100% zukunftsbeständigen Alternative für einen stimmungsvollen Gas- oder Holzkamin suchen. Die Faber e-BoX Serie stellt eine einzigartige Lösung dar, wenn Sie nach Herzenslust ein knisterndes, stimmungsvolles Kaminfeuer genießen möchten, jedoch ohne die herkömmlichen Einschränkungen, die mit dem Einbau eines Gas- oder Holzkamins verbunden sein können. Zum Beispiel aufgrund der Wohnumgebung (Stadt), Etagenwohnung, eines fehlenden Gasanschlusses oder Rauchabzugs, oder aufgrund der gewünschten Einbaustelle.

Auch das Feuererlebnis der e-BoX Einbaukamine ist einer Kombination aus wirbelndem Kaltwassernebel und spezieller (LED-)Beleuchtung zu verdanken. Eine patentierte Feuertechnik, die auf der führenden e-Matrix Serie basiert. Das stimmungsvolle Flammenbild überzeugt durch die natürliche Bewegung von „Flammen und Rauch“, die sich frei und 100 % sicher durch den Kamin nach oben bewegen. Es stehen mehrere Innenraumdekors zur Auswahl. Gleichzeitig verbraucht das Flammenbild nicht mehr Strom als eine Zimmerbeleuchtung; somit ist diese Technik also sehr energieeffizient und komplett emissionsfrei. Der Wartungsbedarf ist minimal und die Bedienung erfordert nur einen Tastendruck. Eine zusätzliche Heizeinheit (max. 1KW) ist serienmäßig integriert, für noch mehr Behaglichkeit am Kamin.

### **e-Box Burner - Hochwertig und anders**

Basiert auf dem e-Matrix-Brenner präsentiert Faber einen zweiten elektrischen Brenner der e-BoX Serie. Das Flammenbild entsteht aus einem Zusammenspiel von Kaltwassernebel und einer speziellen (LED-) Beleuchtung – eine patentierte Erfindung. Dieser einzigartige Effekt erzeugt ein dreidimensionales Bild, das Flammen und Rauch sehr überzeugend imitiert, wie sie an einem Dekor aus Holzscheiten, weißen Kieselsteinen oder glitzernden Acrylkristallen entlangzüngeln. Für den Anschluss reichen eine (ultradünne) flexible Wasserleitung und eine normale Steckdose. Auch die Wasserversorgung über einen integrierten Wasserbehälter ist möglich, mit Verwendung des optionalen „pump kit“.

### **Eingebaute Wärmefunktion**

Die e-BoX ist serienmäßig mit einer kleinen (zusätzlichen) Heizeinheit mit einer Leistung von maximal 1kW ausgestattet. Dieses Modul ist unsichtbar in den Kamin eingebaut. Die warme Luft strömt durch eine Öffnung im Kaminglas in den Raum. Die Bedienung ist in die Fernbedienung integriert. Behagliche und regelbare Wärme.

### **Warum die e-BoX?**

- Kein Schornstein erforderlich; kann überall eingesetzt werden
- Einzigartiges patentiert dreidimensionales „lebendiges“ Flammenbild; 100%iges Feuererlebnis
- Wärme individuell einstellbar; bis zu max. 1 kW,
- Einfache Steuerung über Fernbedienung,
- Innendekor nach Wahl: Holzscheite, weiße Kieselsteinen oder Acryl-Eis (Glaspartikel)



Mehr Informationen  
über den e-BoX?  
Scannen Sie den  
QR-Code.

Kurzum: Mit der e-BoX Serie ist die Auswahl aus elektrischen Faber Kaminen größer als je zuvor.

# e-BoX | 1000/450 |



## INNENDEKOR



Heizelement:	Ja
Abzugsmaterial:	-
Watt:	1400 W
Volts:	230-240 V
Wasserverbrauch:	0,3 l/h
Wasserdruck:	0,5-8 Bar
Wasseranschluss:	1/2" - 1/4"



## Spezifikationen

### Außenmaße B x H x T in mm

1140 x 800 x 405

### Feuersicht B x H x T in mm

1032 x 368

### System

e-BoX burner

### Innendekor

Holzsplitter / Weiße Kiesel / Acrylic Ice

### Rückwand

Flachstahl

### Fernbedienung

Bluetooth-Fernbedienung

### Heizleistung

1,0 kW

### Steuersystem

-

### Energielabel

-

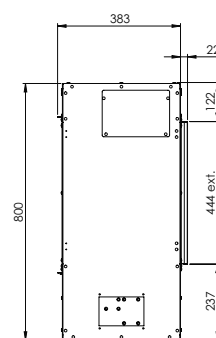
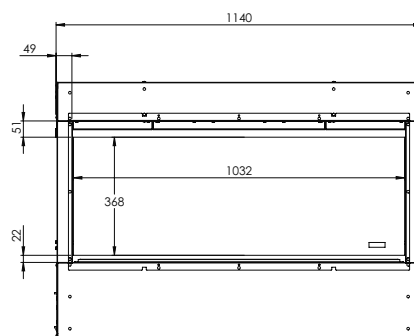
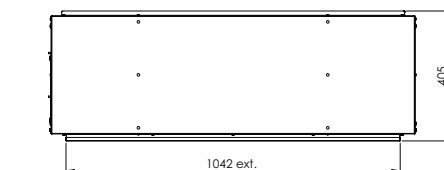

Imagine what's possible